

Déplacements en dehors du camp



Hygiène et sécurité

Version #2

Mise à jour 18 février 2022

Hygiène et sécurité

L'hygiène et la sécurité à maintenir lors de chaque rencontre et des camps

- [Sécurité des tables à feu](#)
- [Hygiène alimentaire en camp \(sous tente\)](#)
- [Sécurité Prévention Incendie](#)
- [Préventions d'accident](#)
- [Déplacements en dehors du camp](#)

Sécurité des tables à feu

La table à feu est une installation délicate. À cause des risques des feux en forêts, les autorités contrôlent souvent les principes de construction et d'utilisation des tables à feu. Ils n'ont pas tort de le faire non plus ; les risques sont réels si la construction n'est pas faite correctement ou si l'utilisation ne respecte pas les règles de sécurité fondamentales.

L'emplacement

Le plus souvent, il est possible de construire une table à feu en forêt sans risque, à condition de bien choisir l'emplacement. Parfois un emplacement correct nécessite un débroussaillage. Le principe de base est qu'il n'y ait pas d'arbre ou de branche autour ou au-dessus.

La distance de sécurité, aussi bien autour qu'au-dessus, doit être sensiblement plus grande en forêt de résineux qu'en forêt de feuillus. La distance de sécurité doit également être plus grande après une période prolongée de temps sec et chaud. En forêt de résineux, sauf en cas de vraie sécheresse, un rayon de 4 ou 5 mètres sans arbres autour de la table et un espace dépourvu de branches sur 4 ou 5 mètres au-dessus doit être suffisant. En forêt de feuillus, ces distances peuvent se réduire à 3 mètres mais 4 est mieux.

Par temps sec et chaud prolongé, il se peut même que le placement d'une table à feu à l'intérieur de la forêt soit impossible, surtout en forêt de résineux. Ou bien, même si cela pouvait être possible, il se peut que ce soit interdit, soit par arrêté préfectoral, soit par d'autres autorités.

La construction

Il n'y a pas un seul moyen "correct" pour construire une table à feu. Elle peut se construire sur des grosses pierres, ou à même le sol en creusant une tranchée autour avec des marches pour y descendre, par exemple. Mais la construction classique est en bois, ce qui veut dire qu'il faut ajouter à la construction en bois un foyer en pierre et argile pour éviter que le feu ne brûle la table elle-même. Le grand problème dans cela est le risque de faire des tables trop hautes, surtout pour les plus jeunes de la patrouille. Hauteur de la table à feu

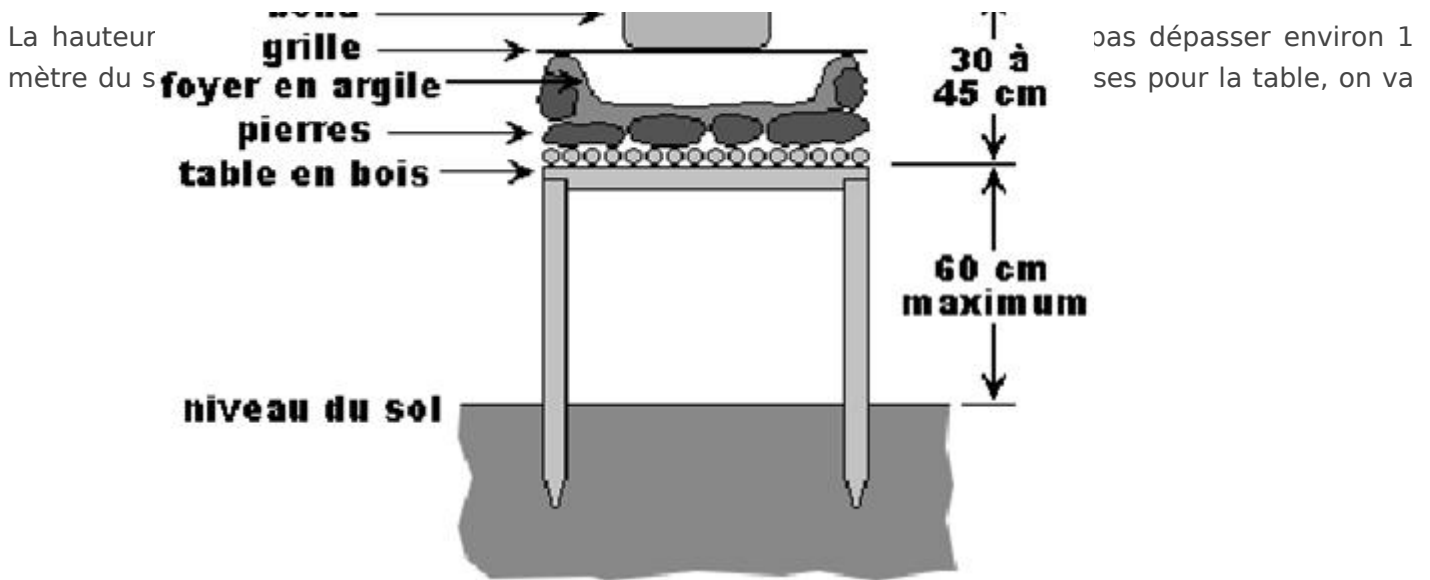

rajouter :

- Environ 5 cm avec les rondins qui forment la table elle-même
- Environ 10 cm avec les pierres et la boue qui le recouvre
- Environ 15 cm de hauteur pour le foyer où se fera le feu
- 5 à 15 cm pour la poêle ou la bona dans laquelle on fait le repas

Cela veut dire qu'on peut facilement ajouter 30, voire 45 ou même 50 cm, au-dessus des traverses, comme le montre le schéma. On a tendance à fixer les traverses à une hauteur "confortable", sans se rendre compte de tout ce qui doit venir au-dessus. De ce fait, il est important que les traverses principales d'une table à feu ne soient pas à plus de 60 cm du sol.

La construction du foyer peut varier aussi, mais il est important que le bois soit largement recouvert de matière qui ne brûle pas. Il n'est pas du tout nécessaire de recouvrir la construction en bois avec du papier aluminium, si on construit correctement le foyer. Dans la mesure du possible, il est largement préférable de commencer avec des pierres, pour donner une bonne couche qui protégera le bois contre le feu et pour stabiliser et donner forme au foyer.

Ensuite, le plus souvent il est nécessaire de donner une forme précise au foyer avec de la boue ou de l'argile. Plus la terre utilisée pour cela est argileuse, mieux c'est. La matière organique dans la terre ordinaire peut s'enflammer à la limite, mais même si elle ne le fait pas elle va se dessécher et produire des fentes sérieuses partout. Cela affaiblit sensiblement la construction.

Il n'est pas obligé d'attendre que la boue soit parfaitement sèche avant d'utiliser la table à feu. Au contraire, un feu peut aider à sécher la boue. Si le séchage trop rapide dû au feu fissure la boue par endroits, une mince couche de boue (qui séchera assez rapidement) permettra de les colmater.

Il est important de vérifier que tout le bois est bien recouvert par des matières qui ne brûlent pas. Certains éclais forment les côtés du foyer avec du bois et les recouvrent ensuite de boue. Cette façon de faire n'est pas recommandée mais, si on le fait, il faut qu'il y ait au moins 5 cm de boue qui recouvrent le bois. 1 ou 2 cm n'est pas assez. Il vaudrait mieux éviter, aussi, d'avoir des parties en bois qui montent au-dessus du niveau du feu, même si cela peut sembler utile pour bloquer le vent,

accrocher des ustensiles, ou autre chose. Du bois nu plus haut que le feu pose un risque de sécurité et, surtout, ne va pas rassurer les inspecteurs.

COUPE TRANSVERSALE (A) foyer une forme de cuvette, pour éviter que les braises ne tombent
avant **arrière**

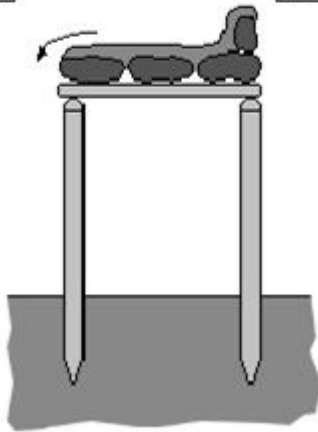

La coupe transversale **A** montre par la flèche comment des braises

peuvent facilement tomber en avant quand il n'y a rien pour les retenir. Parfois il y a du bois saillant devant qui peut éventuellement prendre feu mais, même s'il n'y en a pas, il faut éviter que les braises puissent tomber par terre où le risque d'incendie est plus grand.

COUPE TRANSVERSALE (B)
avant **arrière**

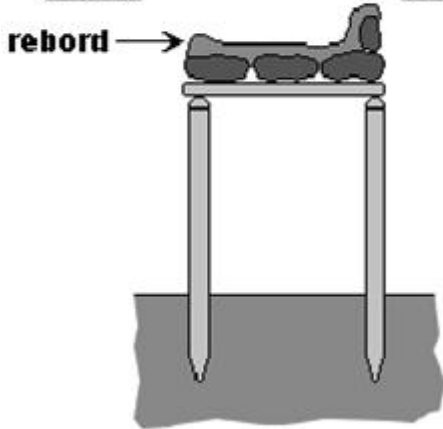

La solution est relativement simple, comme le montre la coupe transversale **B** : il suffit de donner une forme de cuvette au foyer en faisant un petit rebord à l'avant. Il est toujours facile d'ajouter du bois au feu mais le risque de braises qui tombent est bien réduit.

Notons finalement dans la construction que, s'il est question de mettre une bâche au-dessus de la table à feu, cela peut se faire sans grand risque, ce qui simplifie énormément son utilisation par temps pluvieux. Toutefois, il est évident que la bâche doit se placer relativement haut ; il faut qu'elle soit à au moins 3 mètres du sol. Un peu plus n'étant pas un luxe.

L'utilisation

Même une table à feu construite en parfaite conformité avec toutes les consignes de sécurité peut poser un risque d'incendie si elle est mal utilisée. Pour éviter de tels risques, plusieurs précautions s'imposent

lors de son utilisation :

Une table à feu s'utilise avec des petits feux

Il s'agit d'un feu de cuisson, non d'un grand feu de chauffage ou d'éclairage. Normalement, le bois utilisé dans le feu ne devrait pas dépasser 2 ou 3 cm de diamètre, ni faire plus que 20 ou 30 cm de long. Un petit feu demande plus de vigilance à l'entretien (surtout au début), pour éviter qu'il s'éteigne, mais écarte la plus grande partie du danger.

Il faut avoir un seau rempli d'eau disponible

Un extincteur à eau pulvérisée est également préconisé. Même avec l'extincteur, le seau d'eau est nécessaire. L'extincteur constitue les « grands moyens » en cas de véritable départ d'incendie. Mais un seau d'eau est beaucoup plus pratique dans la plupart des cas qui risquent de se présenter. Notez, toutefois, que ni le seau d'eau ni l'extincteur ne doivent être sous la table à feu. En cas d'incident, cela risque fort d'être l'endroit le plus inaccessible !

Il faut nettoyer le sol de toute matière qui brûle (branches, feuilles, épines de sapins...) sur un rayon de 2 mètres autour de la table à feu.

Cela fera un cercle d'un diamètre de 4 mètres où pratiquement rien ne peut brûler. Si cela semble excessif, il suffit de se rappeler que le feu "pète" parfois (surtout avec du résineux !), envoyant des petites braises à un mètre ou plus. En plus, un joli cercle bien propre fait un espace de travail net et esthétique.

Il n'est pas sage de stocker la réserve de bois sec sous la table

L'idée avec la réserve, c'est d'avoir du bois qui brûle facilement. Mettre du bois qui brûle facilement justement là où il y a le plus de risques d'incendie n'est pas bien raisonnable. La réserve de bois (sous bâche !) doit être en dehors du rayon de 2 mètres qui est nettoyé autour de la table.

Ne laisser jamais un feu sans surveillance, surtout en cas d'absence prolongée

Quand les jeunes partent pour la journée, ou même pour une activité qui va les éloigner du coin de pat pendant une heure, il n'y a pas de raison de laisser le feu. Les anciens peuvent tous raconter des histoires de tables à feu qui ont prit feu, le plus souvent en l'absence des éclais. Un feu éteint est le meilleur moyen de s'assurer qu'il ne s'échappera pas.

Pour assurer la fonctionnalité de vos extincteurs en cas de besoin, pensez à les faire contrôler chaque année.

Hygiène alimentaire en camp (sous tente)

Voici quelques rappels d'hygiène de base à respecter lors de séjours en camp.

Concernant la cuisine :

- Avant toute opération de cuisine, et au retour des toilettes : lavage des mains à l'eau savonneuse.
- Un plan alimentaire équilibré est prévu par l'intendant (suivi de l'équilibre alimentaire sur la base du Plan National Nutrition Santé dans les menus journaliers). Les menus sont affichés dans le camp. La sensibilisation à la préparation des repas est faite par l'intendance sur conseils et recettes de cuisine auprès des patrouilles et clans.
- Les conditions d'installation d'une tente cuisine située dans la zone d'intendance suivent les recommandations et la réglementation : endroit à l'ombre, loin des passages, avec zone de préparation des produits frais, zone d'élaboration des plats avant cuisson, zone de cuisson, plans de travail lavables, sol lavable, etc.. A chaque fin de préparation de repas, les denrées périssables doivent être rendues à l'intendance.
- La maîtrise de la chaîne du froid doit impérativement être respectée. Le stockage doit être maintenu à une température adaptée et dans un récipient autre que l'emballage d'origine. Les aliments réfrigérés et congelés sont transportés dans des glacières propres, contenant des briques de congélation. Après consommation, s'il reste des denrées à stocker dans un endroit frais, ces produits seront ramenés jusqu'à l'intendance qui prendra les dispositions nécessaires pour les conserver.
- La distribution des denrées se fait sous la responsabilité de l'intendance. Aucune congélation d'aliment ne peut être réalisée par l'intendance.
- Maintenir les lieux de cuisine rigoureusement propres, rangés et nettoyés avant et après chaque repas. Les plans de travail doivent être nettoyés et désinfectés après chaque utilisation.
- Les glacières, les jerricans et réserves d'eau potable sont nettoyés régulièrement et stockés à l'ombre.
- Pour la cuisine, la boisson et le lavage des fruits et légumes, n'utiliser que l'eau potable autorisée.
- Pour l'essuyage, n'utiliser que des essuie-tout jetables (torchon interdit).
- Respecter le tri sélectif des déchets mis en place par la maîtrise.
- Faire un trou à eaux grasses pour les eaux usées.

Concernant l'hygiène de vie de manière générale :

- Veiller à l'hygiène corporelle et les vêtements propres de tes patrouillards : Mains, dents, pieds, douches, sous-vêtements...
- Penser à boire de l'eau régulièrement.
- Respectez les temps de sommeil pour une bonne récupération

Sécurité Prévention Incendie

Objectif : Connaître les précautions relatives aux feux dans un camp

Plans d'évacuation

- Dans tout bâtiment, prendre connaissance du plan d'évacuation.
- Pour un camp fixe, prévoir et afficher un plan d'évacuation.
- Prévoir un signal d'alarme incendie (par corne de brume par exemple).

Conduite à tenir en cas d'incendie dans l'enceinte du camp (instructions à afficher)

Si vous entendez l'alarme incendie :

- Ne paniquez pas, ne criez pas.
- Ne cherchez pas à emporter d'objet.
- Ne revenez jamais en arrière.
- Dirigez-vous au point de rassemblement de votre camp.
- Attendez les instructions des chefs pour l'évacuation groupée vers le lieu de rassemblement prévu.
- Dans la mesure du possible le CP doit rapidement rassembler sa patrouille. En cas d'absence d'un patrouillard, avertir la maîtrise sans revenir en arrière.

Si vous êtes témoin d'un départ de feu :

- Si celui-ci vient tout juste de démarrer, essayez d'intervenir rapidement sur l'incendie à l'aide d'un extincteur ou d'un récipient d'eau situé à porté de main
- Avertissez rapidement un chef.
- Sinon éloignez-vous rapidement de l'incendie en direction du point de regroupement du camp.
- Ne paniquez pas, ne criez pas.
- Respectez les consignes d'évacuation.

Conduite à tenir en cas d'incendie en dehors du camp:

- Ne paniquez pas, ne criez pas.
- Avertissez rapidement un chef et suivez ses instructions
- Si aucun chef n'est joignable, alerter immédiatement les secours en appelant le 18 ou le 112 (portable)
- Éloignez-vous rapidement de l'incendie en direction opposé au sens du vent, avec toutes les personnes qui vous entourent.
- Ne restez pas en observateur de de l'incendie
- Ne revenez jamais en arrière.

*Pour les consignes de sécurité relatives
feu d'opé trap, reportez-vous aux fiches spécifiques*

aux tables à feu

et

Préventions d'accident

OBJECTIF : Connaître les précautions à prendre pour éviter les accidents dus aux vents violents, aux fortes précipitations, aux orages, à la neige et au verglas, au grand froid, aux avalanches, à la canicule, au soleil, à la baignade, aux lignes électriques, aux activités en autonomie.

Vents violents

- Limiter les déplacements.
- Ne pas stationner sous les arbres
- Ranger les objets exposés aux vents.
- S'éloigner des toitures.
- Prendre garde aux chutes d'arbres ou d'objets.
- Renforcer l'amarrage des tentes et les haubaner.

Fortes précipitations

- Limiter les déplacements.
- Mettre sa patrouille à l'abri.
- S'éloigner des cours d'eau.
- Vérifier la profondeur et l'écoulement des rigoles prévues autour des tentes du camp, les renforcer au besoin en en creusant d'autres supplémentaires.

Orages

- Rester prudent, en particulier dans les déplacements.
- Ne pas courir.
- Éviter d'utiliser le téléphone et les appareils électriques.
- Vérifier la profondeur et l'écoulement des rigoles prévues autour des tentes du camp, les renforcer au besoin en en creusant d'autres supplémentaires.
- Si possible s'abriter hors des zones boisées.

Neige-Verglas

- Prévoir un équipement adapté (chaud et imperméable) en cas d'immobilisation prolongée.
- Éviter les déplacements non indispensables

Grand froid

- Éviter de sortir aux heures les plus froides et éviter l'exposition prolongée au froid et au vent.
- Veiller à un équipement adapté (plusieurs couches de vêtements chauds, imperméables à la pluie et au vent, couvrant la tête, les mains et les pieds)
- Éviter les efforts brusques.
- Faire un feu et boire des boissons chaudes.
- Prévoir une isolation supplémentaire de la tente.
- Ne pas garder pour la nuit les vêtements portés au cours de la journée.

Canicule

- Savoir reconnaître les signes de déshydratation : nausée, vomissement, diarrhée, fièvre, refus persistant de boire, crampes, maux de tête => Prévenir d'urgence l'assistant sanitaire.
- Passer au moins 3h/jour dans un endroit frais, davantage pour les jeunes enfants.
- Se rafraîchir, se mouiller le corps plusieurs fois par jour.
- Boire fréquemment et abondamment même sans soif.

- Éviter les activités physiques aux heures les plus chaudes (10h-16h).
- Porter des vêtements amples, légers, de couleurs claires, couvrant les parties exposées de la peau, avec un chapeau large, des lunettes de soleil..
- Utiliser la crème solaire à indice de protection élevée.
- Veiller au respect de la chaîne du froid.
- Veiller à ce que les tentes soient situées à l'ombre et que les enfants n'y séjournent pas lors des fortes chaleurs.

Sécurité sous les lignes électriques

- Rester à distance suffisantes des lignes pour éviter à tout objet volant de l'atteindre (ballon, cerf-volants, modèles réduits).
- Ne jamais tenter de récupérer un objet accroché à une ligne

Déplacements en dehors du camp

Rappels sur les principes et la réglementation pour les déplacements en dehors du camp.

1 - Promenades cyclistes

a) L'itinéraire

- Le reconnaître au préalable et voir ses difficultés éventuelles.
- Laisser au Camp le parcours choisi et l'horaire estimatif.
- Prévoir des itinéraires de replis.

b) La circulation

- Respect du Code de la Route.
- Port du casque.
- Séparer la colonne trop nombreuse en plusieurs groupes séparés par un minimum de 50 m.
- Circulation en file indienne. Un chef de file et autre qui ferme la marche.
- Être visible la nuit ou par temps de brouillard.
- Prévoir une trousse à pharmacie de secours.
- Mettre à disposition un moyen de communication par groupe (téléphone mobile).

2 - Promenades pédestres

- Laisser au Camp le parcours choisi et l'horaire estimatif. A chaque entrée de village traversé, laisser un signe de passage avec l'heure (sur bout de papier discret et caché derrière le panneau à l'entrée de village).
- Prendre les trottoirs praticables par les piétons.
- Si absence de trottoir, un piéton seul marche à gauche, 2 piétons et plus marchent à droite.
- Suivre le Code de la Route car un groupement organisé de piétons est identique à un véhicule: marcher à Droite de la chaussée, éclairage blanc à l'avant, rouge à l'arrière, (la nuit ou par temps de brouillard), et porter un brassard réfléchissant pour être vu.
- Un chef de file et un autre qui ferme la marche, attentif à l'arrivée de véhicule.
- Auto-Stop interdit.
- Prévoir une trousse à pharmacie de secours.
- Avoir à disposition un moyen de communication avec la maîtrise par patrouille et clan (téléphone mobile).